

PCX 13/40 E +

- Moteur Honda eGX sans balais
- Fonctionne avec une Batterie lithium-ion (non fournie)
- Respectueux de l'environnement, sans émission, pour une utilisation à l'intérieur et dans des zones mal ventilées (sous-sols et les tunnels.)
- Timon anti-vibration et repliable
- Réservoir d'eau, capacité de 9,5l
- Rampe d'arrosage entièrement intégrée à la semelle, permettant une couverture d'eau sur toute la largeur
- Roulements du vibrateur lubrifiés à vie
- Anneau de levage et poignées de transport
- Poids 89 kg

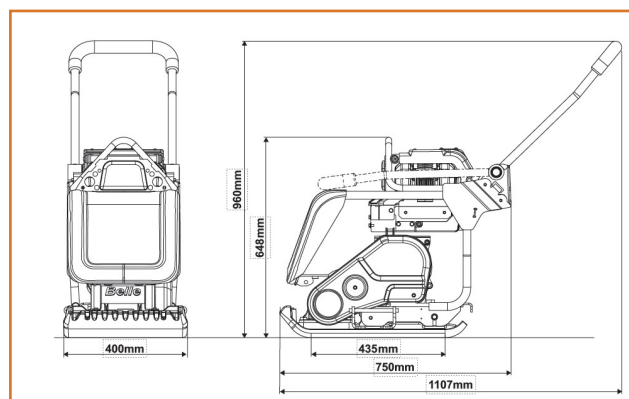

Couvercle de batterie de protection robuste et sous châssis en acier.



OPTIONS



Batterie Lithium-ion eGX

Réf. **BOPP/108/FIO**

Chargeur pour batterie eGX

Réf. **BOPP/117/FIO**

Boîte de stockage batterie

Réf. **BOPP/109/FIO**

Boîte de stockage chargeur

Réf. **BOPP/111/FIO**



Patin de pavage

Réf. **BOPP/66/FIO**



Kit de roues de transport

Réf. **BOPP/108/FIO**



Plaque multi-usages enrobés et tout venant

Caractéristiques techniques		PCX 13/40E+			Batterie en option			
Moteur Honda eGX	ch/kW	2,2 / 1,6	Fréquence vibrations	Hz	101	Voltage	V	72
Dimensions de plaque l x L	mm	400 x 750	Vitesse marche avant	m/min	20	Capacité	Ah	10
Pression statique	kg/m ²	560	Vibrations mains bras	m/sec ²	< 2,5	Classe énerg.	Wh	720
Force centrifuge	kN	13	Poids	kg	89	Dimensions	mm	268 x 233 x 150
Pente maximum	degré	20°	Référence : BFC4050E	Gencod : 5031403036223		Poids	kg	6,4